

*Pure Freude
an Wasser*



PERFECT MATCH

GROHE CÉRAMIQUE : LA RENCONTRE
DE LA FORME ET DE LA FONCTION.



SOMMAIRE

EN SAVOIR PLUS SUR L'UNIVERS GROHE CÉRAMIQUE	02
PRINCIPALES TECHNOLOGIES	12
BAU CÉRAMIQUE	24
INSPIRATION	26
COLLECTION	32
EURO CÉRAMIQUE	36
INSPIRATION	38
COLLECTION	44
CUBE CÉRAMIQUE	48
INSPIRATION	50
COLLECTION	56
BAC DE DOUCHE UNIVERSEL	60
COLLECTION	62
PRÉSENTATION DE LA GAMME	64
GAMMES DE ROBINETTERIES COORDONNÉES	66
RECOMMANDATIONS	68
SCHÉMAS TECHNIQUES	70
LA MARQUE GROHE	88





GROHE SE DISTINGUE DÉSORMAIS
DANS L'UNIVERS DES CÉRAMIQUES
**EN CRÉANT DES SALLES DE BAINS
PARFAITEMENT COORDONNÉES**

« Nous pensons qu'une solution complète pour la salle
de bains est la clé de la satisfaction de nos clients. »

MICHAEL RAUTERKUS, PDG GROHE AG



GROHE CÉRAMIQUE : LA RENCONTRE DE LA FORME ET DE LA FONCTION.

Être en parfaite adéquation n'est pas chose aisée. Cela se vérifie également dans les salles de bains. Nos céramiques font partie d'une sélection de combinaisons recommandées qui trouvent l'accord parfait avec nos robinetteries, nos douches et nos systèmes sanitaires, et se complètent ainsi tant par leur conception que leur technologie : la variété incommensurable d'options est distillée en un seul choix. Épargnez-vous les tentatives multiples et faites un seul choix simple : l'accord parfait.

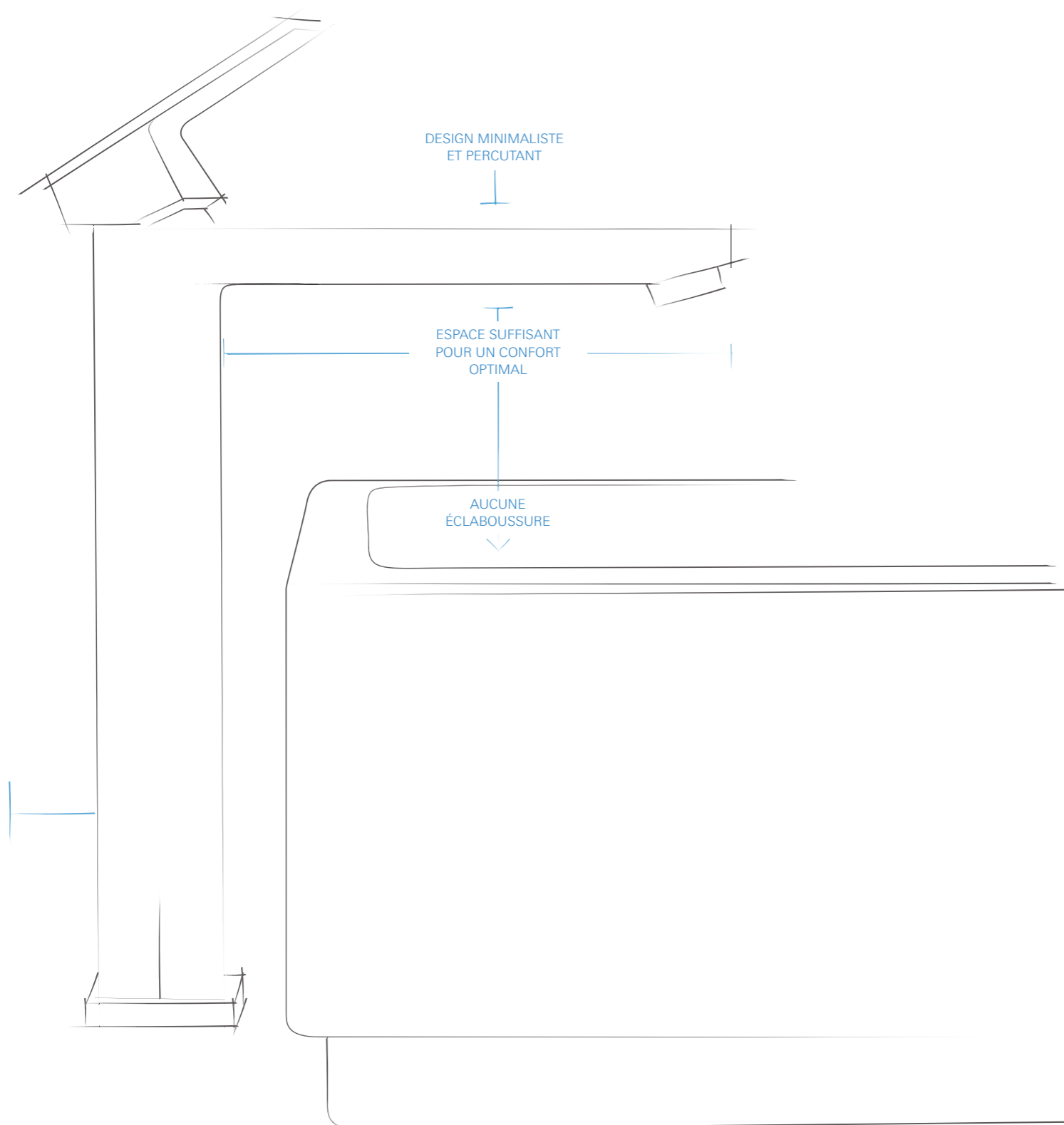

NOUS ASPIRONS À LA PERFECTION DANS LES MOINDRES DÉTAILS **C'EST POURQUOI NOUS AVONS CRÉÉ PERFECT MATCH**

Notre équipe de designers passionnés a étudié individuellement chaque produit pour déterminer les formes de robinetterie et de lavabo s'harmonisant au mieux, afin de garantir un design esthétique, complet et sans fausse note. Nous avons aussi testé physiquement nos produits selon trois critères pour nous assurer que chaque combinaison proposée est parfaitement harmonieuse :

- Facilité d'installation
- Absence d'éclaboussures durant le lavage des mains
- Espace suffisant pour un confort optimal

« Notre souhait était d'établir un lien naturel entre deux objets. »

MICHAEL SEUM, VICE-PRÉSIDENT DESIGN GROHE



**NOUS SOMMES CONVAINCUS
QUE DEUX ÉLÉMENTS PEUVENT
ATTEINDRE UN ÉQUILIBRE PARFAIT**
LAISSEZ-VOUS GAGNER PAR LA
SÉRÉNITÉ DE NOS COMBINAISONS
IDÉALES

« Seul un accord parfait peut conférer
au design toute la prestance qu'il mérite. »

MICHAEL SEUM, VICE-PRÉSIDENT DESIGN GROHE



GRÂCE À LA PUISSANCE DU GROUPE LIXIL ET **À L'UNION DE NOS COMPÉTENCES EN MATIÈRE DE DESIGN ET DE TECHNOLOGIE,** CETTE VISION EST DEVENUE RÉALITÉ

Ensemble, nous sommes plus forts. Nous avons associé l'expertise de GROHE, leader mondial en équipements sanitaires, avec les technologies et les idées uniques des autres marques de technologie de l'eau du groupe LIXIL.

Exploitant plus d'une quinzaine d'usines de fabrication de céramique, le groupe LIXIL est l'un des plus importants fournisseurs de céramiques sanitaires au monde. GROHE peut désormais proposer des solutions complètes pour la salle de bains intégrant des produits innovants, comme les WC lavants et les douches SmartControl, ainsi que des technologies révolutionnaires, comme Triple Vortex. Élégants, fonctionnels et fiables, les produits et les solutions LIXIL changent la manière de vivre des gens, et ce, dans le monde entier.

« Nous sommes particulièrement fiers de notre affiliation à l'un des plus grands fabricants de céramiques sanitaires au monde. »

MICHAEL RAUTERKUS, PDG GROHE AG

NOS TECHNOLOGIES FASCINANTES

Vous ne vous en rendez pas compte immédiatement, mais nos céramiques sont équipées de technologies extrêmement avancées. Chez GROHE, nous mettons tout en œuvre pour que le temps que vous passez dans la salle de bains soit un véritable moment de confort absolu. Découvrez nos technologies innovantes GROHE.



PUREGUARD
RESTE D'UN BLANC ÉTINCELANT – LES BACTÉRIES ET LA SALETÉ N'ONT AUCUNE CHANCE



CHASSE TRIPLE VORTEX
PUISSANCE DE 3 SORTIES :
PROPRE ET SANS BRUIT



TECHNOLOGIE RIMLESS
LES BACTÉRIES NE PEUVENT
PLUS SE CACHER



ABATTANT DÉCLIPSABLE
SE RETIRE RAPIDEMENT POUR FACILITER
LE NETTOYAGE



**SIÈGE ET ABATTANT
AVEC FREIN DE CHUTE**
EN DOUCEUR ET SANS BRUIT

PUREGUARD

RESTE D'UN BLANC ÉTINCELANT – LES BACTÉRIES ET LA SALETÉ N'ONT AUCUNE CHANCE

Grâce à GROHE PureGuard, Euro Céramique et Cube Céramique arrivent avec un revêtement qui reste brillant pour longtemps. Leurs ions stables disposent d'un effet antibactérien qui empêche la prolifération des bactéries pour que vos céramiques restent propres et exemptes de germes. La surface lisse repousse également définitivement les impuretés dues au calcaire et aux dépôts et se nettoie en un clin d'œil.

- Permet de préserver la propreté et l'éclat de la céramique
- Des ions aux propriétés antibactériennes empêchent la prolifération des germes



PUREGUARD



surface sans PureGuard



surface avec PureGuard

TRIPLE VORTEX

PUISSANCE DE 3 SORTIES D'EAU : PROPRE ET SANS BRUIT

Contrairement à d'autres WC, le système de chasse innovant Triple Vortex de GROHE crée un puissant vortex d'eau qui tourbillonne sans bruit pour atteindre et nettoyer l'intégralité de la céramique. Malgré sa puissance, cette chasse d'eau performante n'émet presque aucune éclaboussure et ne consomme qu'une quantité limitée d'eau grâce à l'option de double chasse, qui n'utilise que 5 l d'eau et seulement 3 l pour la chasse économique. Au lieu d'une ou de deux sorties d'eau, le système Triple Vortex utilise trois sorties d'eau et génère ainsi une aspiration très puissante, qui ne laisse aucune trace.



TRIPLE VORTEX



TECHNOLOGIE RIMLESS

LES BACTÉRIES NE PEUVENT PLUS SE CACHER

Grâce à la technologie Rimless (sans rebord) de GROHE, la totalité de la surface des WC est facilement accessible et se nettoie sans effort, même dans les endroits cachés. La prolifération des bactéries dans les recoins et sous le rebord des WC fait désormais partie du passé. La technologie Rimless de GROHE ne leur laisse aucune chance.

- Technologie permettant un nettoyage facile et rapide
- Disponible pour les WC des trois gammes



TECHNOLOGIE RIMLESS

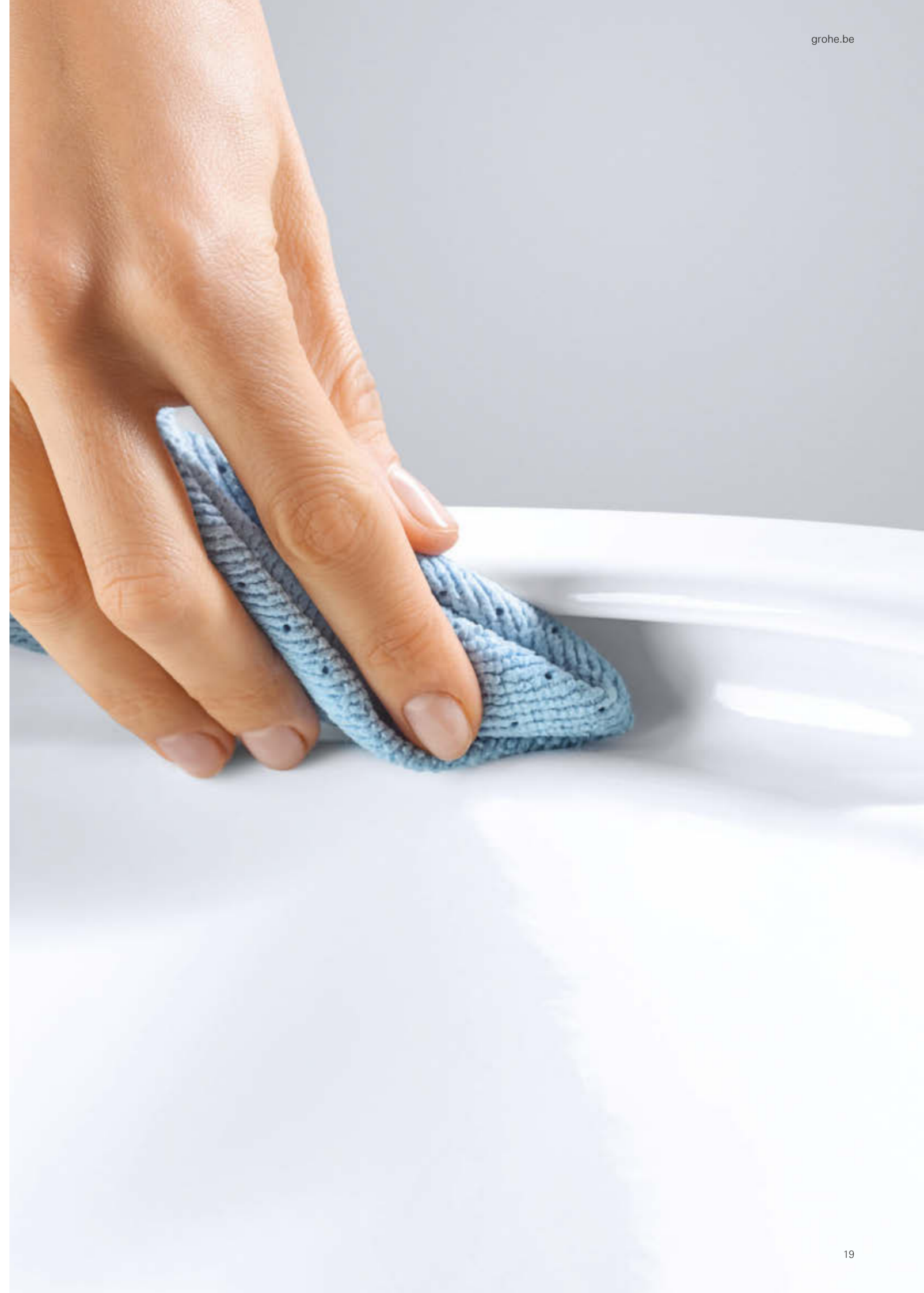



SIÈGE AVEC FREIN DE CHUTE EN DOUCEUR ET SANS BRUIT

Le siège et l'abattant sont tous deux équipés en option d'un mécanisme de fermeture doux et silencieux, avec frein de chute pour encore plus de confort. Ce dispositif ergonomique est conçu pour durer. Par conséquent, ces WC sont un excellent choix pour votre projet.

— Disponible pour les WC des trois gammes



ABATTANT DÉCLIPSABLE SE RETIRE AISÉMENT POUR FACILITER LE NETTOYAGE

Les abattants déclipables de GROHE sont équipés d'une charnière spéciale qui permet de retirer facilement le siège des WC. Ainsi, les espaces cachés sont plus facilement accessibles au cours du nettoyage, ce qui garantit l'hygiène et l'absence de germes dans vos WC.

— Disponible pour les WC des trois gammes



PERFECT MATCH POUR VOTRE SALLE DE BAINS



BAU CÉRAMIQUE – LA POLYVALENCE AU SERVICE DE LA VIE MODERNE

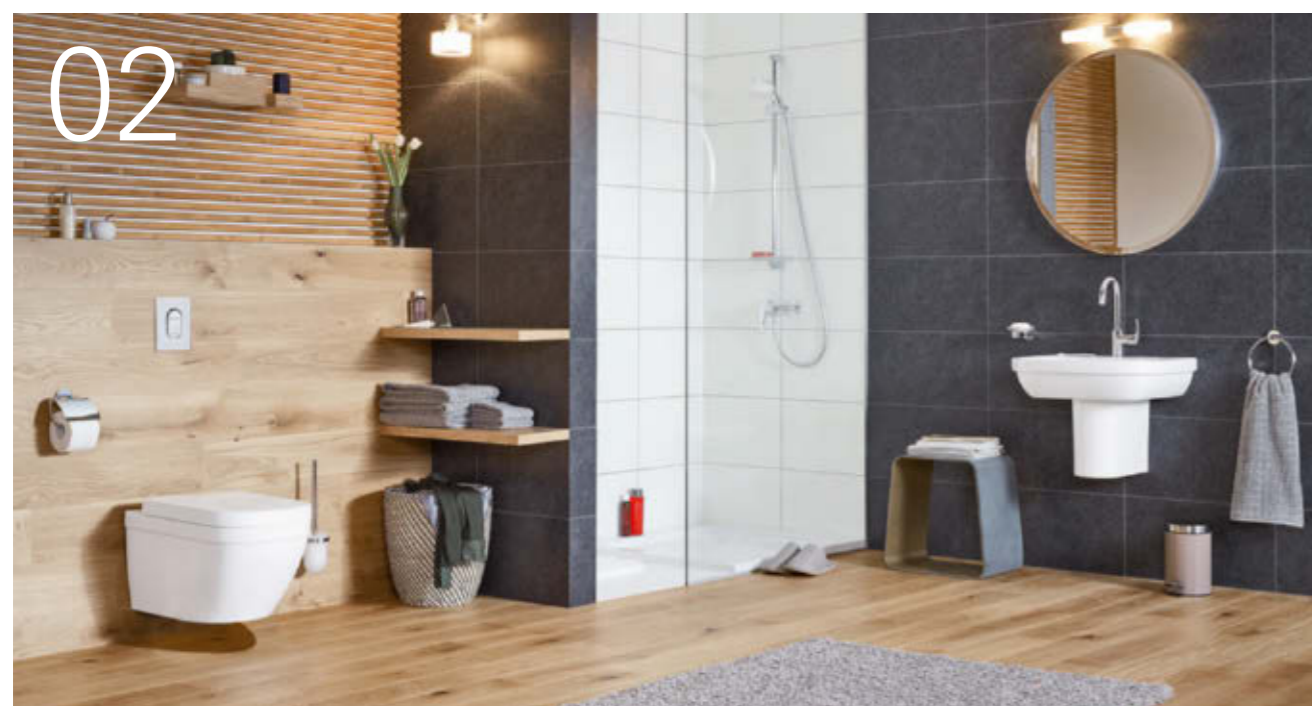

EURO CÉRAMIQUE – EN HARMONIE AVEC MON STYLE DE VIE

Créez une harmonie parfaite dans votre salle de bains avec GROHE Céramique et les bacs de douche GROHE. Lorsque vous choisissez l'une de nos combinaisons parfaitement assorties, vous avez l'assurance d'adopter un style cohérent, au design impeccable.

Quel que soit votre style de vie, quels que soient vos goûts, vous trouverez la combinaison de produits idéale parmi les trois nouvelles gammes de céramiques proposées par GROHE et la collection universelle de bacs de douche. Chacune de ces gammes possède des qualités bien distinctes et crée une salle de bains à l'harmonie visuelle remarquable.



CUBE CÉRAMIQUE – LE STYLE À L'ÉTAT PUR



BACS DE DOUCHE UNIVERSELS – DESIGN MODERNE POUR TOUT TYPE DE MONTAGE

01

BAU CÉRAMIQUE



- 39 421 000 Lavabo suspendu, 60 cm
- 39 426 000 Demi-colonne
- 39 427 000 WC suspendu
- 39 493 000 Siège et abattant avec frein de chute
- 37 601 000 Plaque de commande Nova Cosmopolitan S

BAU CÉRAMIQUE

LA POLYVALENCE AU SERVICE DE LA VIE MODERNE

Chaque projet mérite un design polyvalent, qui s'intègre harmonieusement à l'aménagement de chaque salle de bains. Caractérisée par ses formes souples et arrondies, la gamme Bau Céramique est un choix parfait pour les salles de bains d'hôtels, de bureaux et de bâtiments résidentiels. Adapté à tous les goûts, son style contemporain en fait une solution parfaite pour votre projet.

La gamme Bau Céramique est une solution complète et polyvalente, équipée d'une technologie de pointe. En supprimant le rebord sur nos WC, nous garantissons que tous les utilisateurs bénéficient des normes les plus strictes en matière d'hygiène. Cette gamme assurera sans conteste le succès de votre projet.

— Tous les WC sont sans rebord



TECHNOLOGIE RIMLESS



ABATTANT DÉCLIPSABLE



**SIÈGE ET ABATTANT
AVEC FREIN DE CHUTE**



39 438 000 Urinoir avec alimentation encastrée
38 804 000 Plaque d'activation Nova Cosmopolitan

- À droite **39 420 000** Lavabo suspendu, 65 cm
- En haut à gauche **39 424 000** Lave-main 45 cm
- En haut à droite **39 423 000** Undercounter basin 55 cm
- En bas **39 421 000** Lavabo suspendu, 60 cm
- 23 335 000** Mitigeur de lavabo BauLoop Taille S



À gauche **39 427 000** WC suspendu
39 493 000 Siège et abattant avec frein de chute
37 601 000 Plaque de commande Nova Cosmopolitan S
 À droite **39 421 000** Lavabo suspendu, 60 cm



Une salle de bains pour tous : les formes épurées de la gamme Bau Céramique en font la collection idéale pour les bâtiments résidentiels et publics.

BAU CÉRAMIQUE COLLECTION

Un design épuré et moderne peut s'avérer véritablement sublime. C'est la raison pour laquelle nous avons doté la gamme Bau Céramique d'un style sobre et discret. Cette collection offre une solution complète pour la salle de bains incluant une grande variété de lavabos en différentes tailles et plusieurs options de montage.

La technologie Rimless de GROHE permet de nettoyer sans efforts tous les WC de la gamme. Chaque WC Bau Céramique est équipé d'un siège facilement déclipable et avec fermeture frein de chute. Lorsque vous choisissez cette gamme, vous avez l'assurance d'obtenir tous les produits indispensables à votre projet – à un prix avantageux.

39 421 000
Lavabo suspendu
60 cm



39 420 000
Lavabo suspendu
65 cm



39 421 000
Lavabo suspendu
60 cm



39 440 000
Lavabo suspendu
55 cm



39 424 000
Lave-main
45 cm



39 422 000
Lavabo à encastrer par le dessus
55 cm



39 423 000
Vasque à encastrer par le dessus
55 cm



39 426 000
Demi-colonne pour lavabos



39 425 000
Colonne pour lavabos



39 427 000
WC suspendu
sans rebord
évacuation par le bas



39 351 000
set complet WC suspendu
sans bride
avec abattant frein de chute



39 427 000
WC suspendu
sans rebord
évacuation par le bas



39 349 000
WC posé au sol pour combinaison monobloc
sans rebord, évacuation par le bas,
sortie horizontale



39 429 000
WC posé au sol pour combinaison monobloc
sans rebord, évacuation par le bas,
sortie verticale



39 438 000
Urinoir avec alimentation encastrée
39 439 000
Entrée par le haut



39 437 000
Réservoir de chasse
avec entrée latérale



39 492 000
Siège et abattant
Fonction déclinable
39 493 000
frein de chute



39 492 000
Siège et abattant
Fonction déclinable
39 493 000
frein de chute

02

EURO CÉRAMIQUE

- 39 323 000 Lavabo suspendu, 65 cm
- 39 201 000 Demi-colonne pour lavabos
- 39 328 000 WC suspendu
- 39 330 000 Siège et abattant avec frein de chute
- 23 637 002 Mitigeur de lavabo Eurosmart taille L
- 37 624 000 Plaque de commande Arena Cosmopolitan S
- 33 555 002 Mitigeur de douche Eurosmart
- 27 796 001 New tempesta 100 Set de douche avec douche à main 3 jets
- 27 596 000 Tablette GROHE EasyReach
- 39 301 000 Bac de douche universel 90 x 90

EURO CÉRAMIQUE EN HARMONIE AVEC MON STYLE DE VIE

Imaginez une superbe salle de bains qui s'adapte à votre quotidien en toute simplicité : commencez et terminez vos journées dans un cocon d'intimité. Une salle de bains offrant à la fois une grande fonctionnalité, un design décontracté et une identité visuelle unique.

La gamme Euro Céramique a été spécialement conçue pour allier d'excellentes performances à un prix abordable, pour une salle de bains élégante et flexible que vous apprécierez jour après jour pendant de nombreuses années.

- Revêtement révolutionnaire avec la technologie PureGuard – en option
- Tous les WC sont équipés de la chasse Triple Vortex*
- Tous les WC sont sans rebord



PUREGUARD



CHASSE TRIPLE VORTEX



TECHNOLOGIE RIMLESS



ABATTANT DÉCLIPSABLE



**SIÈGE ET ABATTANT
AVEC FREIN DE CHUTE**

*sauf WC posé au sol



39 328 000 WC suspendu
39 330 000 Siège et abattant avec frein de chute
37 624 000 Plaque de commande Arena Cosmopolitan S

À gauche **39 338 000** WC monobloc posé au sol avec réservoir de chasse **39 332 000**
En bas **39 323 000** Lavabo suspendu, 65 cm
23 537 002 Mitigeur de lavabo Eurosmart taille L



À droite **39 323 000** Lavabo suspendu, 65 cm
23 322 001 Mitigeur de lavabo Eurosmart taille M
En haut à gauche **39 337 000** Vasque à poser, 60 cm
23 537 002 Mitigeur de lavabo Eurosmart taille L



Un style discret et inspirant. La sobriété est l'apanage d'un design réussi. Les lignes fluides de la gamme Euro Céramique contribuent à créer une salle de bains agréable et relaxante.



EURO CÉRAMIQUE COLLECTION

Laissez le calme et la quiétude envahir votre salle de bains pour favoriser la réflexion, la relaxation et le bien-être, avec la gamme Euro Céramique. Vous y trouverez tout ce dont vous avez besoin pour votre salle de bains, surtout pour les espaces réduits. Tous les lavabos et WC de cette gamme adoptent des dimensions compactes, ont été conçus pour optimiser l'utilisation de l'espace. Le revêtement innovant de la technologie PureGuard est disponible en option.

39 335 000
39 335 00H*
Lavabo suspendu
60 cm



39 323 000
39 323 00H*
Lavabo suspendu
65 cm



39 335 000
39 335 00H*
Lavabo suspendu
60 cm



39 336 000
39 336 00H*
Lavabo suspendu
55 cm



39 337 000
39 337 00H*
Vasque à poser
60 cm



39 324 000
39 324 00H*
Lave-main
45 cm



39 327 000
39 327 00H*
Mini lave-main
37 cm



39 423 000
Vasque à encastrer par le dessus
55 cm



39 201 000
Demi-colonne pour lavabos
pour lave-main
39 325 000
pour lave-main
45 cm



39 202 000
Colonne pour lavabos



39 328 000
39 328 00H*
 WC suspendu
 Triple Vortex, évacuation par le bas



39 328 000
39 328 00H*
 WC suspendu
 Triple Vortex, évacuation par le bas



39 206 000
39 206 00H*
 WC suspendu compact
 Triple Vortex, évacuation par le bas



39 338 000
39 338 00H*
 WC posé au sol pour combinaison monobloc
 Triple Vortex, évacuation par le bas,
 sortie universelle



39 331 000
 Siège et abattant
 Fonction déclinable
39 330 000
 frein de chute
39 459 000
 Siège et abattant pour WC compact
 Fonction déclinable
39 458 000
 frein de chute



39 333 000
 Réservoir de chasse équipé avec alimentation
 latérale et arrière

03

CUBE CÉRAMIQUE

- 39 476 00H Vasque à poser, 80 cm
- 39 244 00H WC suspendu, évacuation par le bas
- 39 488 000 Siège et abattant avec frein de chute
- 23 445 000 Mitigeur de lavabo Eurocube taille M
- 37 535 000 Plaque de commande Skate Cosmopolitan S
- 34 706 000 Set de douche Rainshower 310 SmartActive Cube
- 19 897 000 Combinaison 4 trous pour baignoire Eurocube

CUBE CÉRAMIQUE

LE STYLE À L'ÉTAT PUR

Oubliez un instant l'agitation extérieure et savourez un moment d'exception. Les lignes puissantes et minimalistes de la superbe collection Cube Céramique symbolisent le luxe moderne et décontracté des salles de bains contemporaines. Chaque produit de la gamme dévoile une touche sophistiquée qui repose sur les lignes nettes et épurées du cube. Les lignes dynamiques et les surfaces lisses ont été conçues pour rendre hommage à la simplicité, pour une salle de bains moderne qui apporte calme et clarté à votre journée.

- Revêtement révolutionnaire avec la technologie PureGuard
- Les WC de cette gamme sont sans rebord et dotés de la technologie Triple Vortex



PUREGUARD



CHASSE TRIPLE VORTEX



TECHNOLOGIE RIMLESS



ABATTANT DÉCLIPSABLE



**SIÈGE ET ABATTANT
AVEC FREIN DE CHUTE**



39 473 00H Lavabo suspendu, 60 cm
23 445 000 Mitigeur de lavabo Eurocube taille M
40 624 001 Double porte-essuie 439 mm

- À gauche **39 244 00H** WC suspendu
39 374 KSO Plaque de commande en verre Skate Cosmopolitan
 En haut **39 244 00H** WC suspendu
37 535 000 Plaque de commande Skate Cosmopolitan S
 En bas **39 473 00H** Lavabo suspendu, 60 cm
20 351 000 Mitigeur de lavabo 3 trous taille M



À droite	39 479 00H	Lavabo à encastrer par le dessus, 60 cm
	23 445 000	Mitigeur de lavabo Eurocube taille M
En haut à gauche	39 478 00H	Vasque à poser, 50 cm
	20 351 000	Mitigeur de lavabo 3 trous Eurocube taille M
En haut à droite	39 482 00H	Vasque, 40 cm
	19 895 000	Mitigeur de lavabo pour montage mural Eurocube taille M, 171 mm



Puisez l'inspiration dans la qualité intemporelle du design architectural. La gamme de lavabos Cube Céramique a été créée pour correspondre à votre style et à votre quotidien. Son design associe des lignes vives et des angles épurés pour une atmosphère résolument contemporaine.



CUBE CÉRAMIQUE COLLECTION

Les céramiques de la gamme Cube Céramique permettent de créer un projet de salle de bains au design chic et contemporain. Avec ses dimensions généreuses, ce lavabo dans un style original transforme votre salle de bains en une véritable oasis urbaine. Accordez-vous un instant de répit, loin de l'agitation du monde, et laissez-vous inspirer par les formes de la ville.

39 473 00H
Lavabo suspendu
60 cm



39 386 00H
Lavabo suspendu
100 cm



39 469 00H
Lavabo suspendu
80 cm



39 474 00H
Lavabo suspendu
50 cm



39 475 00H
Vasque à poser
100 cm



39 476 00H
Vasque à poser
80 cm



39 477 00H
Vasque à poser
60 cm



39 478 00H
Vasque à poser
50 cm



39 479 00H
Lavabo à encastrer par le dessus
60 cm



39 480 00H
Vasque à encastrer par le dessus
50 cm



39 244 00H
WC suspendu
Triple Vortex, évacuation par le bas



39 481 00H
Vasque
50 cm



39 482 00H
Vasque
40 cm



39 483 00H
Lave-main
45 cm



39 244 00H
WC suspendu
Triple Vortex, évacuation par le bas



39 490 000
Réservoir de chasse avec entrée par le bas
39 489 000
avec entrée latérale



39 488 000
Siège et abattant
Déclipsable
frein de chute

04

BACS DE DOUCHE UNIVERSELS

- 39 301 000* Bac de douche universel 90 cm x 90 cm
- 49 533 000* Clapet de vidage vertical pour bacs de douche universels
- 37 601 000 Plaque de commande Nova Cosmopolitan S
- 27 646 001 Ensemble avec barre de douche et douchette 2 jets New Tempesta 100 barre 900 mm
- 27 596 000 Tablette GROHE EasyReach

* Lancement à partir de septembre 2018

COLLECTION DE BACS DE DOUCHE UNIVERSEL

DESIGN MODERNE POUR TOUT TYPE DE MONTAGE

GROHE propose également une collection de bacs de douche universels en acrylique afin de compléter les gammes céramiques. Ces produits au design contemporain s'intègrent aussi bien aux produits Euro Céramique que Bau Céramique. Chaque bac de douche a une bordure extrêmement plate et une profondeur intérieure de trois centimètres. Et ce n'est pas tout : cette collection s'intègre à tout type de montage et à de nombreuses situations grâce aux différentes tailles disponibles.



39 300 000
Bac de douche universel 100 cm x 100 cm



39 301 000
Bac de douche universel 90 cm x 90 cm



39 302 000
Bac de douche universel 80 cm x 80 cm



39 307 000
Bac de douche universel 90 cm x 140 cm



39 305 000
Bac de douche universel 80 cm x 120 cm



39 306 000
Bac de douche universel 80 cm x 100 cm



39 308 000
Bac de douche universel 90 cm x 120 cm



49 533 000
Clapet de vidage vertical pour bacs de douche universels



49 534 000
Clapet de vidage horizontal pour bacs de douche universels

APERÇU DES TROIS LIGNES



PUREGUARD
RESTE D'UN BLANC ÉTINCELANT –
LES BACTÉRIES ET LA SALETÉ N'ONT
AUCUNE CHANCE



CHASSE TRIPLE VORTEX
PUISSANCE DE 3 SORTIES :
PROPRE ET SANS BRUIT



TECHNOLOGIE RIMLESS
LES BACTÉRIES NE PEUVENT
PLUS SE CACHER



SIÈGE AVEC FREIN DE CHUTE
EN DOUCEUR ET SANS BRUIT



ABATTANT DÉCLIPSABLE
SE RETIRE AISÉMENT POUR FACILITER
LE NETTOYAGE

BAU CÉRAMIQUE
LA POLYVALENCE AU SERVICE
DE LA VIE MODERNE

EURO CÉRAMIQUE
EN HARMONIE AVEC MON STYLE DE VIE

CUBE CÉRAMIQUE
LE STYLE À L'ÉTAT PUR



La finition extrêmement lisse et résistante prévient la prolifération des bactéries

Des ions aux propriétés antibactériennes naturelles empêchent la croissance des germes et la formation des taches

La céramique reste éclatante de propreté et exempte de germes avec un minimum d'efforts

Trois sorties d'eau disposées dans la céramique créent un puissant effet vortex qui ne laisse aucune trace après un seul passage

Le tourbillon atteint et nettoie chaque recoin de la céramique

Chasse très silencieuse

Moins de risques d'éclaboussures

Aucun recoin ni rebord ne favorise le développement des bactéries

Le siège et l'abattant sont tous deux équipés d'un mécanisme de fermeture doux et silencieux, avec frein de chute

Une charnière spéciale permet de retirer facilement le siège des WC pour faciliter le nettoyage

○ = en option

● = équipement standard

AVEC PERFECT MATCH, VOUS AVEZ L'ASSURANCE D'ADOPTER UN STYLE COHÉRENT

Un design cohérent et une utilisation ergonomique sont essentiels pour faire de votre salle de bains un véritable espace de relaxation. Forts de notre concept d'accord parfait, nous avons créé trois collections assorties afin de proposer des solutions complètes pour la salle de bains.

Chacune de nos combinaisons a été testée au niveau du design et de la fonctionnalité. Il ne vous reste plus qu'à choisir la gamme qui correspond parfaitement à votre style. Préférez-vous la polyvalence de la collection Bau Céramique, la douceur des lignes de la gamme Euro Céramique ou les formes modernes et géométriques de la ligne Cube Céramique ?

Pour plus d'info, visitez ceramics.grohe.com

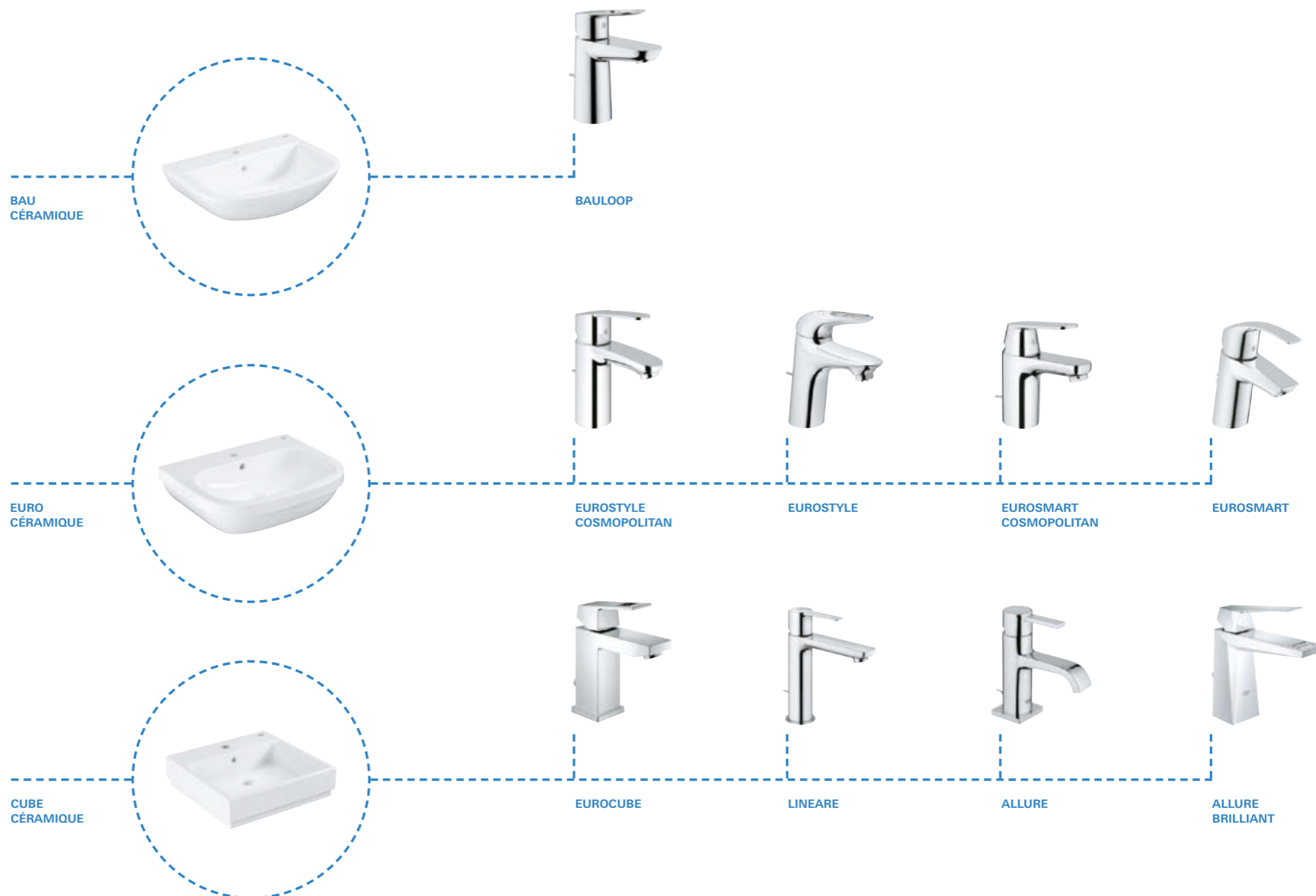

NOS RECOMMANDATIONS



BAU CÉRAMIQUE



EURO CÉRAMIQUE



CUBE CÉRAMIQUE

ROBINETTERIE



BAULOOP
23 335 000



EUROSMART
33 265 002



EUROSMART
COSMOPOLITAN
32 825 00E



EUROSTYLE
33 558 003



EUROSTYLE
COSMOPOLITAN
23 039 002



EUROCUBE
23 127 000



LINEARE
32 114 001



ALLURE
32 757 000



ALLURE
BRILLIANT
23 029 000

PLAQUE DE COMMANDE



NOVA COSMOPOLITAN
38 765 000



ARENA COSMOPOLITAN
38 844 000



SKATE COSMOPOLITAN
37 535 000

ACCESSOIRE



ESSENTIALS
ANNEAU PORTE-ESSUIE
40 365 001

BACS DE DOUCHE



BAC DE DOUCHE UNIVERSEL
90 CM X 90 CM
39 301 000*



BAC DE DOUCHE UNIVERSEL
80 CM X 120 CM
39 305 000*



BAC DE DOUCHE UNIVERSEL
100 CM X 100 CM
39 300 000*

* Lancement à partir de septembre 2018

SCHÉMAS COTÉS

Afin de vous aider à concevoir votre salle de bains dans les moindres détails, vous trouverez ci-après les principales dimensions de toutes les gammes céramiques ainsi que de la collection de bacs de douche.



BAU CÉRAMIQUE LA POLYVALENCE AU SERVICE DE LA VIE MODERNE

LAVABO

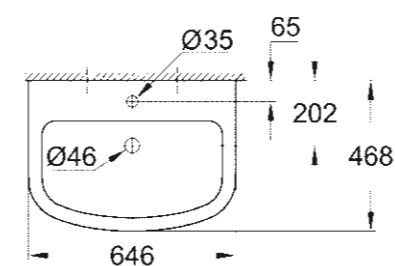

39 420 000
Lavabo suspendu
65 cm

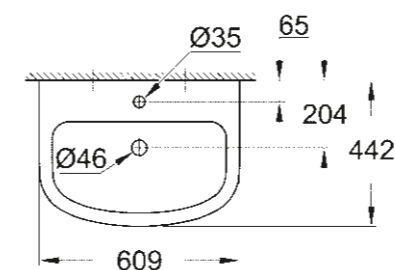

39 421 000
Lavabo suspendu
60 cm

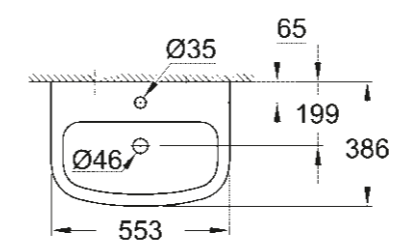

39 440 000
Lavabo suspendu
55 cm

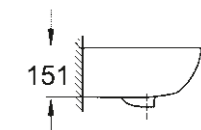
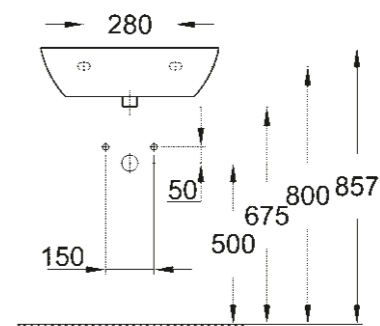
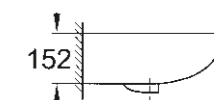
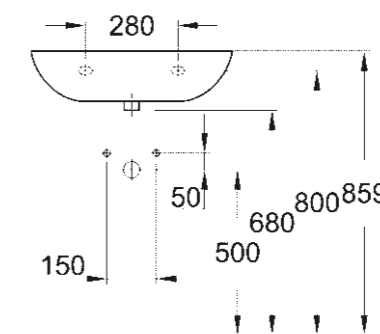
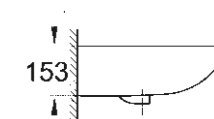
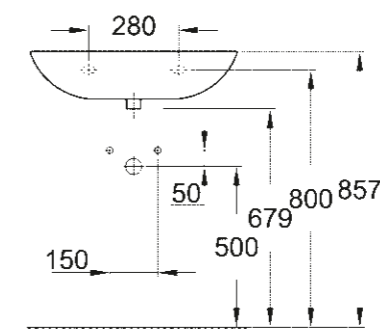

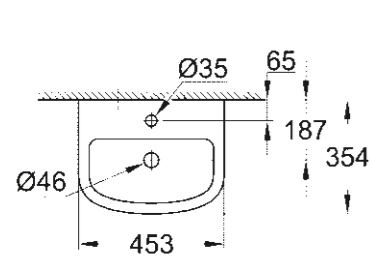

39 424 000
Lave-main
45 cm

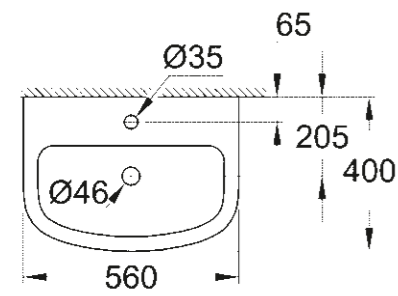
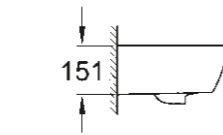
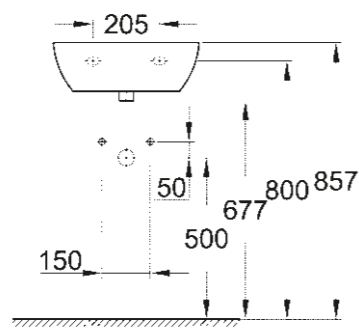

39 422 000
Lavabo à encastrer par le dessus
55 cm

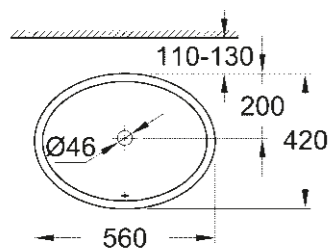
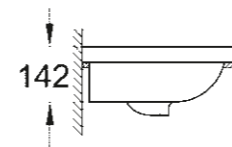
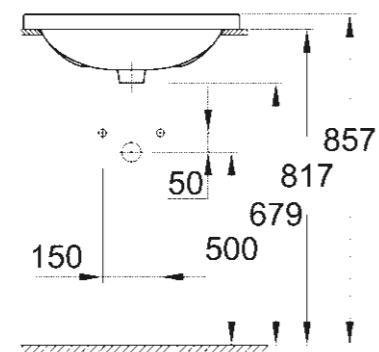

39 423 000
Vasque à encastrer par le dessus
55 cm

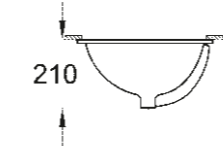
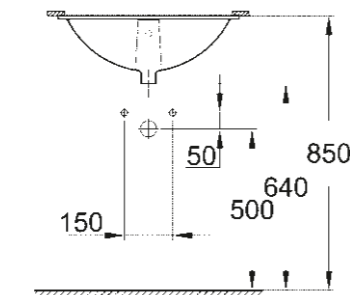

COLONNE

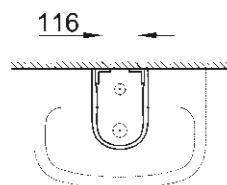

39 426 000
Demi-colonne pour lavabos

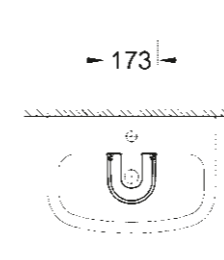
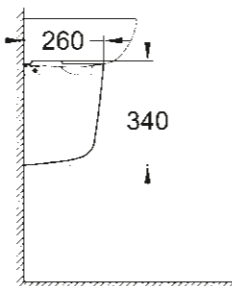
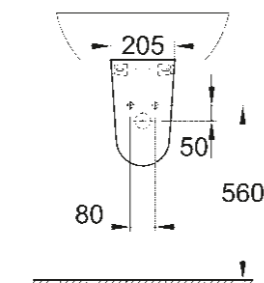

39 425 000
Colonne pour lavabos

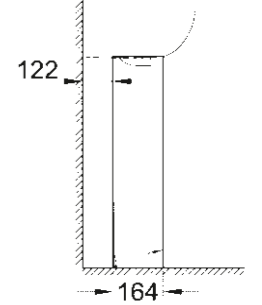
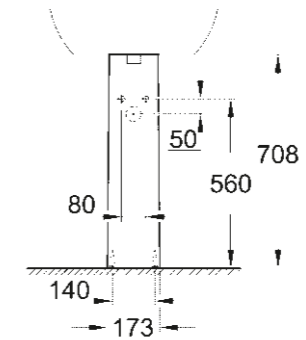

WC/RÉSERVOIR DE CHASSE

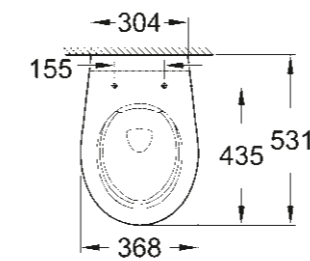

39 427 000
WC suspendu
sans rebord

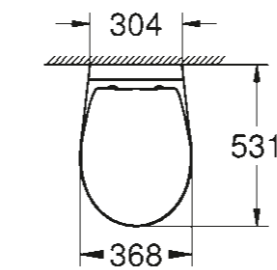
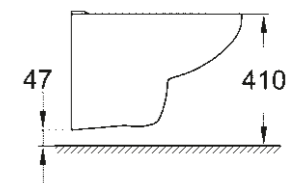
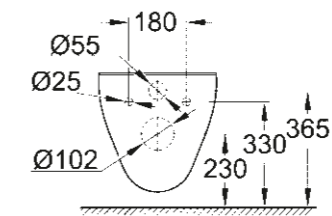

39 351 000
WC suspendu
sans rebord
Siège et abattant avec frein de chute
Fonction déclinable

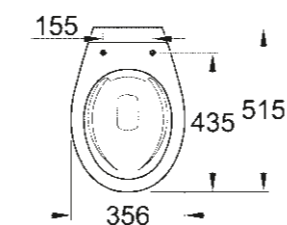
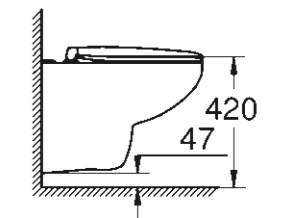
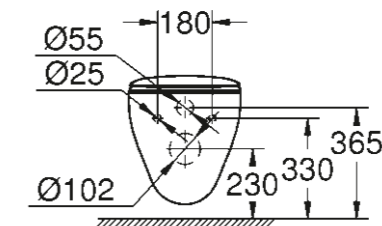

39 430 000
WC posé au sol
sans rebord

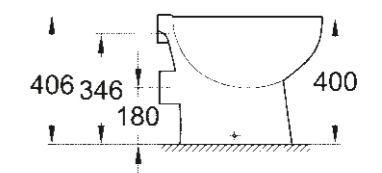
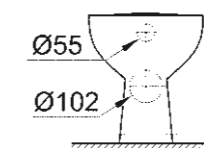

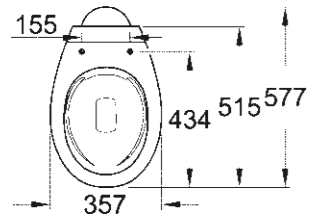

39 431 000
WC posé au sol
sans rebord

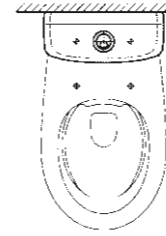
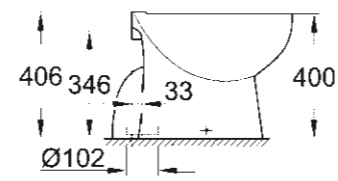
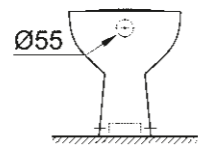

39 437 000
Réservoir de chasse avec entrée latérale

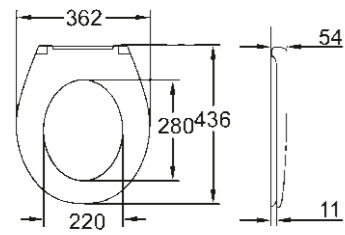
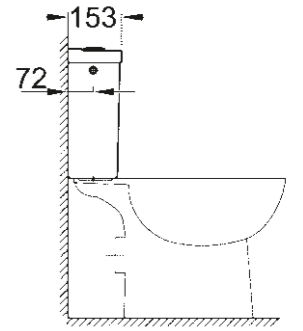
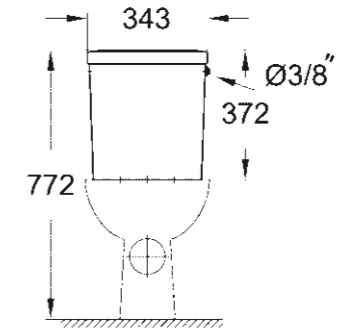

39 493 000
Siège et abattant avec frein de chute
Fonction déclinable
39 492 000
sans frein de chute
Fonction déclinable

URINOIR

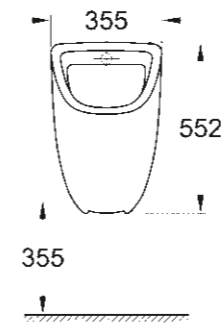

39 438 000
Urinoir avec alimentation encastrée

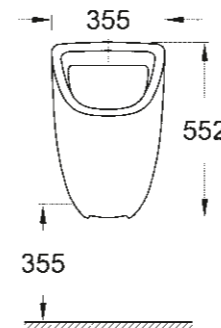
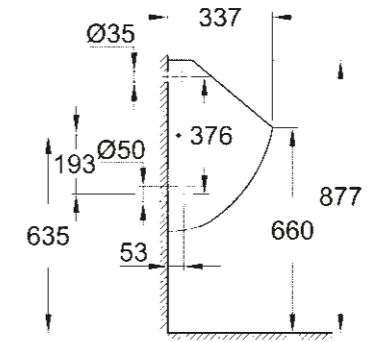

39 439 000
Urinoir avec alimentation apparente par le haut

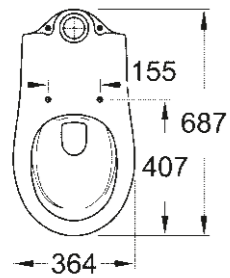
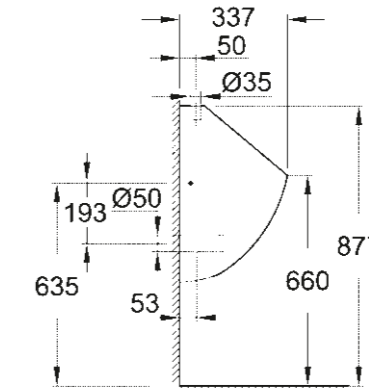

39 429 000
WC posé au sol pour combinaison monobloc
sans rebord, sortie verticale

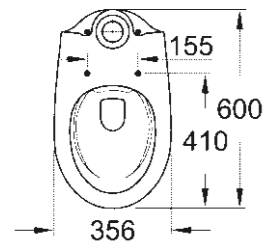
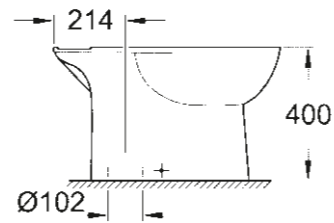
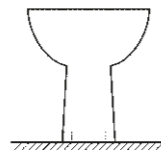

39 349 000
WC posé au sol pour combinaison monobloc
sans rebord, sortie horizontale

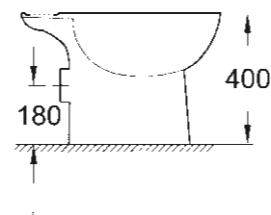
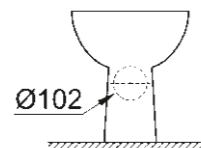

EURO CÉRAMIQUE

EN HARMONIE AVEC MON STYLE DE VIE

LAVABO/COLONNE

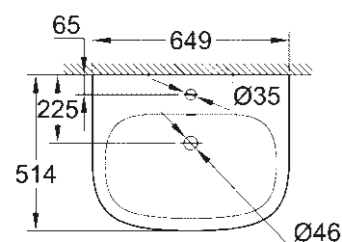

39 323 000
39 323 00H*
Lavabo suspendu
65 cm

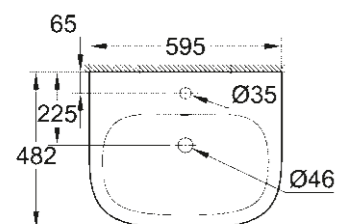
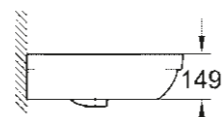
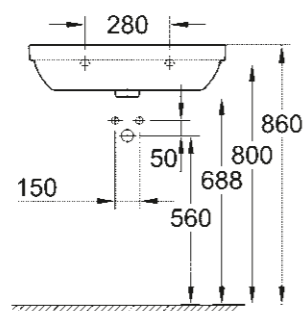

39 335 000
39 335 00H*
Lavabo suspendu
60 cm

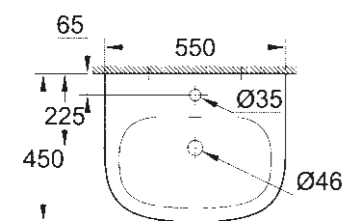
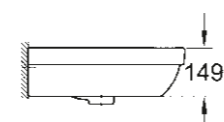
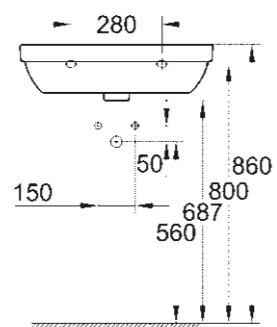

39 336 000
39 336 00H*
Lavabo suspendu
55 cm

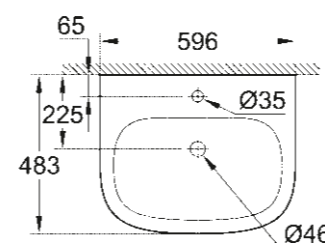
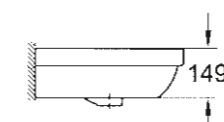
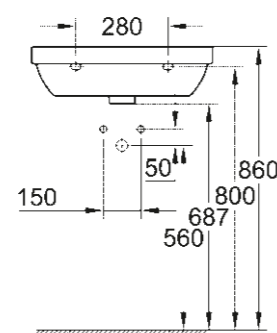

39 337 000
39 337 00H*
Vasque à poser
60 cm

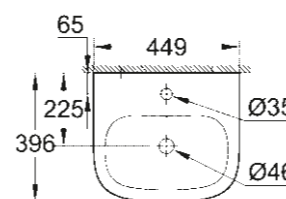
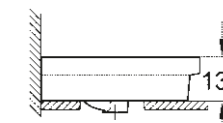
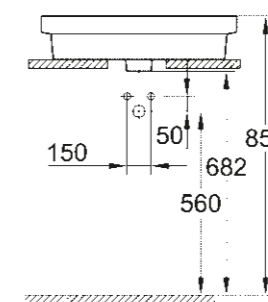

39 324 000
39 324 00H*
Lave-main
45 cm

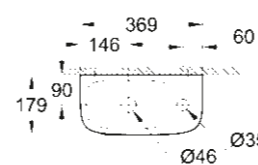
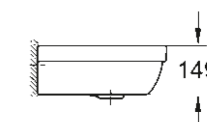
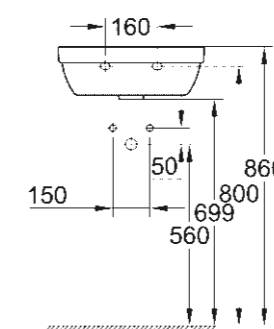

39 327 000
39 327 00H*
Mini lave-main
37 cm

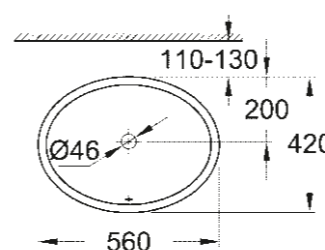
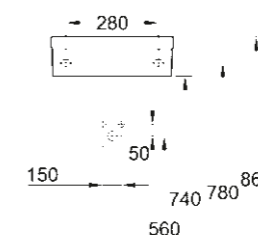

39 423 000
Vasque à encastrer par le dessus
55 cm

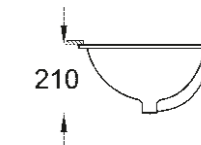
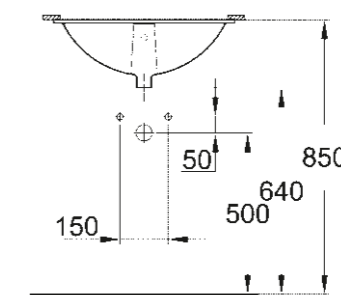

*avec PureGuard

COLONNE

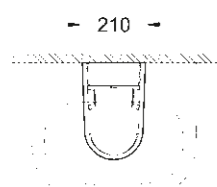

39 201 000
Demi-colonne pour lavabos

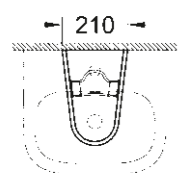
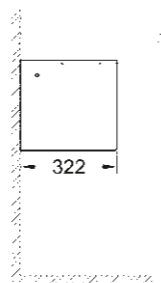
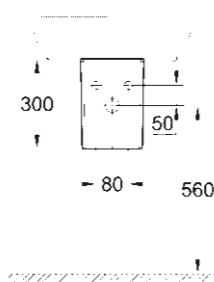

39 325 000
Demi-colonne pour lave-main
45 cm

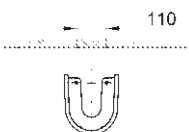
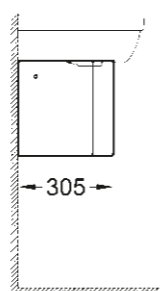
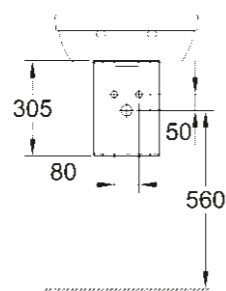

39 202 000
Colonne pour lavabos

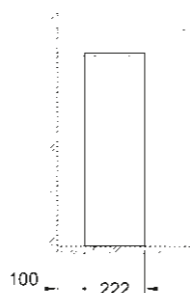
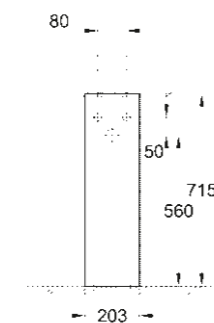

WC

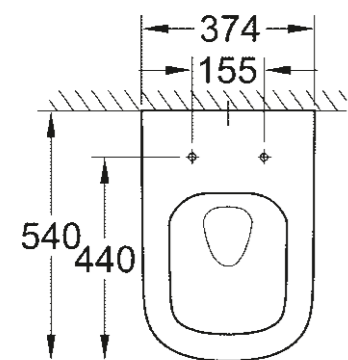

39 328 000
39 328 00H*
WC suspendu
Triple Vortex

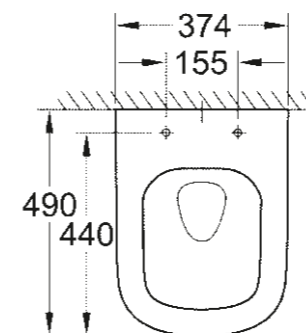
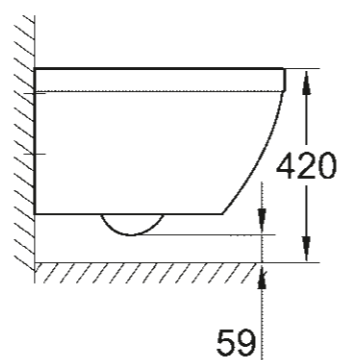
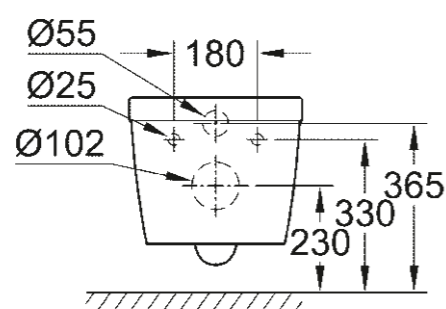

39 206 000
39 206 00H*
WC suspendu compact
Triple Vortex

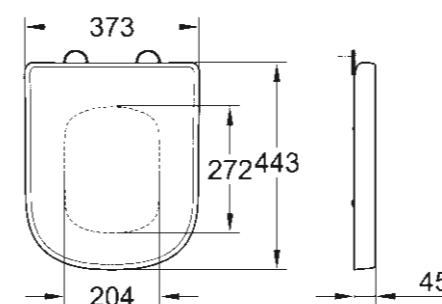
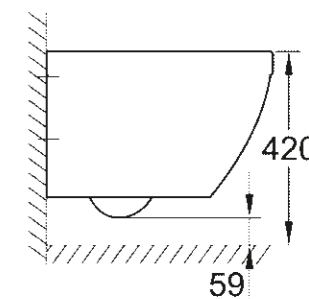
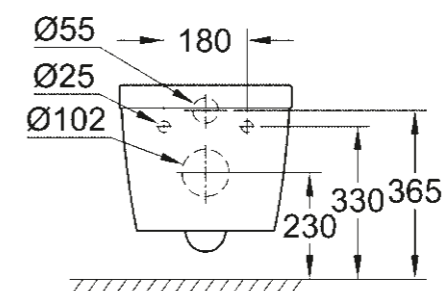

39 330 000
Siège et abattant avec frein de chute
Fonction déclinable
39 331 000
sans frein de chute

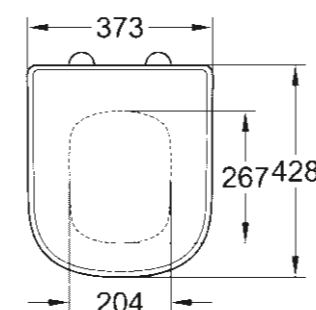

39 458 000
Siège et abattant avec frein de chute pour WC
compact
Fonction déclinable
39 459 000
sans frein de chute

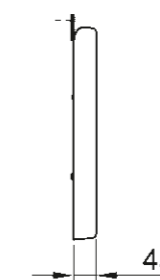

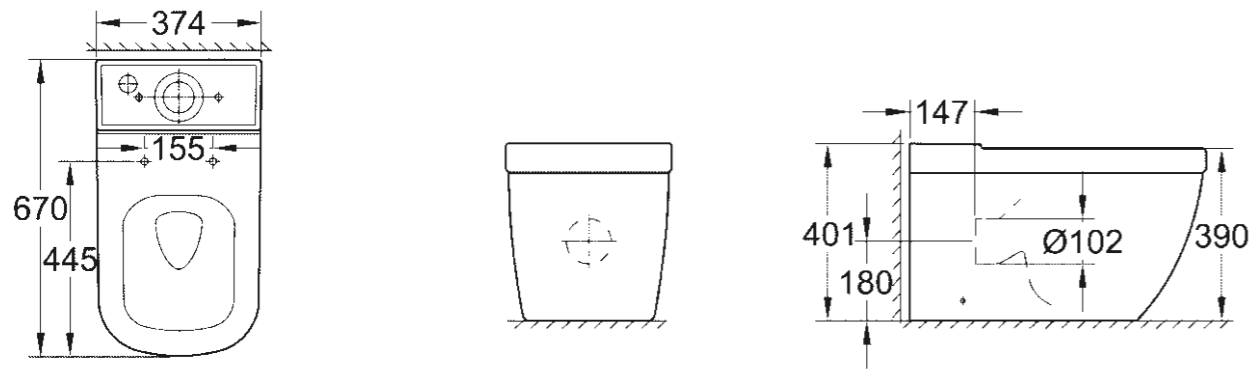

39 338 000
39 338 00H*
 WC posé au sol pour combinaison monobloc
 Triple Vortex, sortie universelle

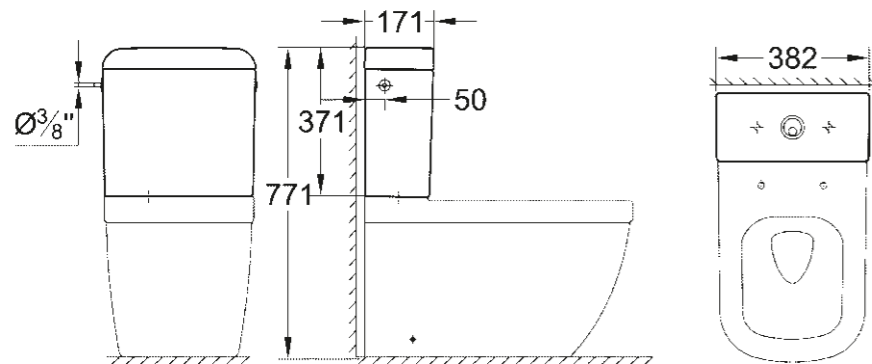

39 333 000
 Réservoir de chasse avec entrée latérale et arrière

CUBE CÉRAMIQUE

LE STYLE À L'ÉTAT PUR

LAVABO

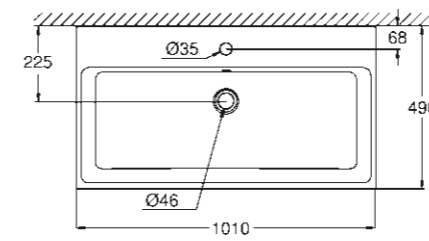

39 386 00H
 Lavabo suspendu
 100 cm

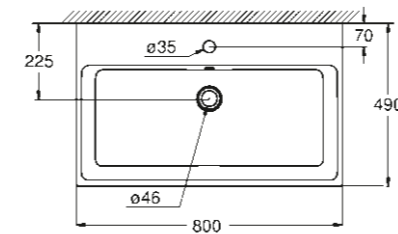
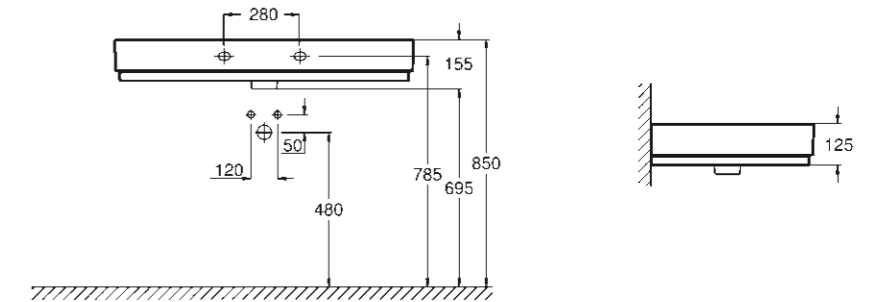

39 469 00H
 Lavabo suspendu
 80 cm

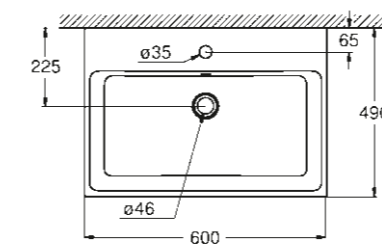
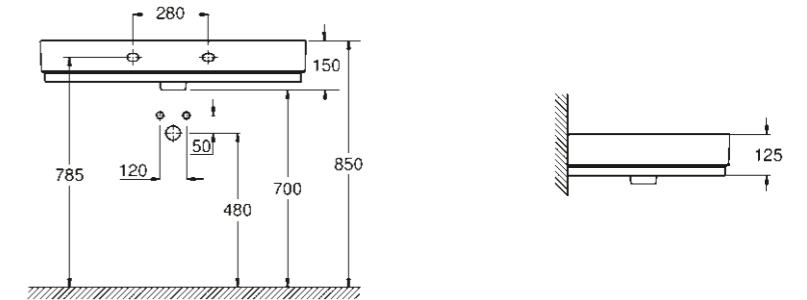

39 473 00H
 Lavabo suspendu
 60 cm

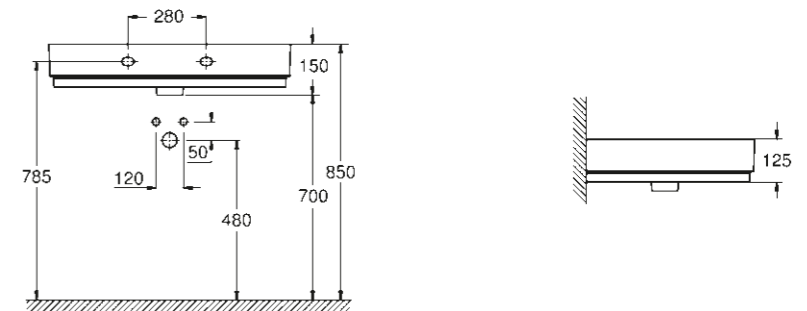

*avec PureGuard

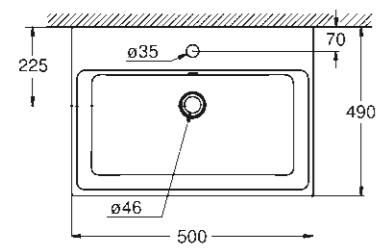

39 474 00H
Lavabo suspendu
50 cm

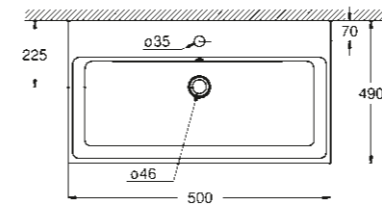
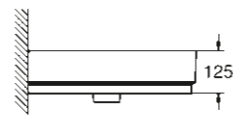
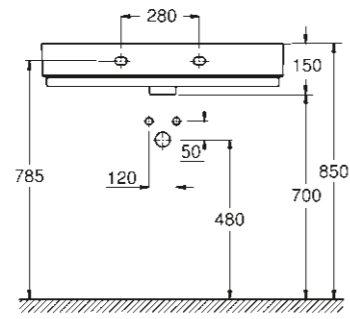

39 478 00H
Vasque à poser
50 cm

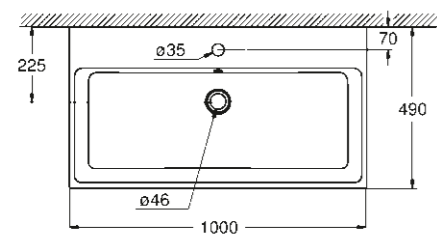
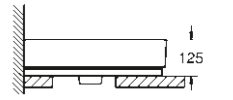
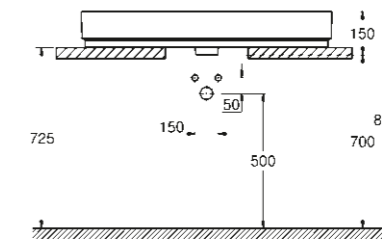

39 475 00H
Vasque à poser
100 cm

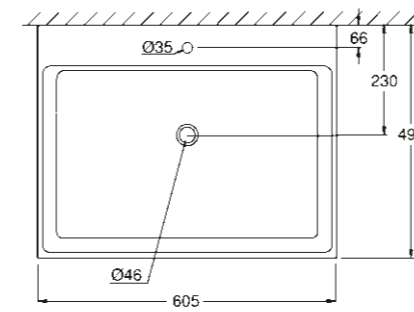
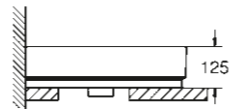
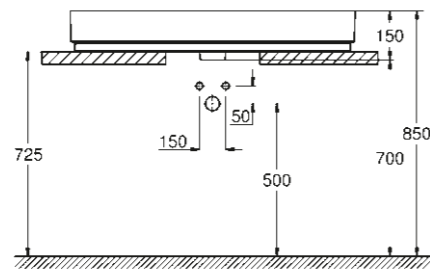

39 479 00H
Lavabo à encastrer par le dessus
60 cm

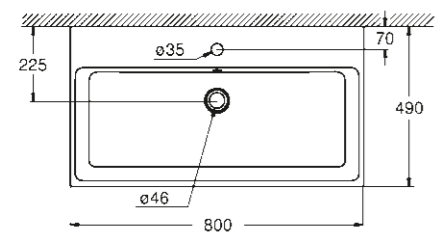
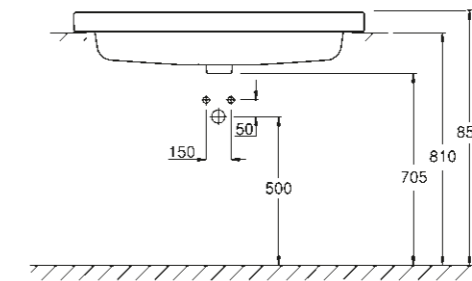

39 476 00H
Vasque à poser
80 cm

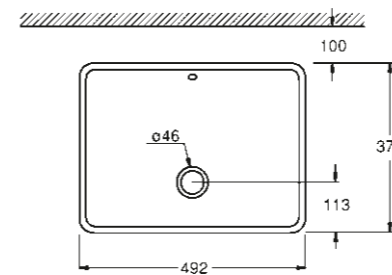
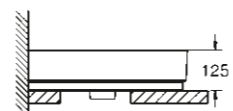
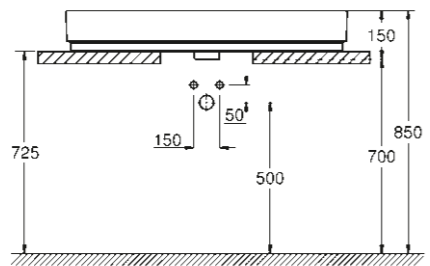

39 480 00H
Vasque à encastrer par le dessus
50 cm

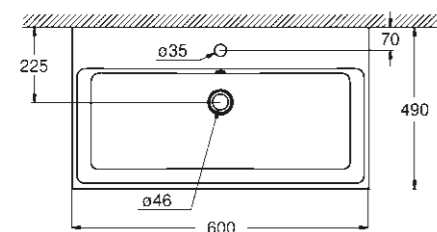
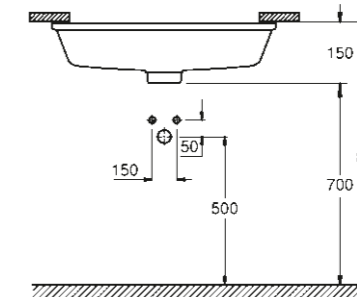

39 477 00H
Vasque à poser
60 cm

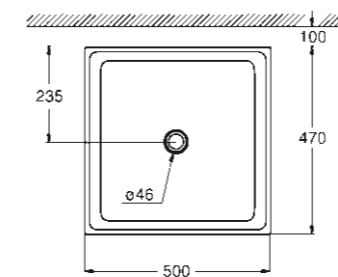
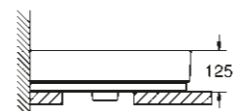
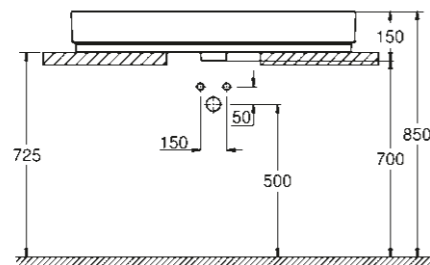

39 481 00H
Vasque
50 cm

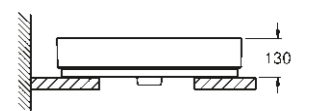
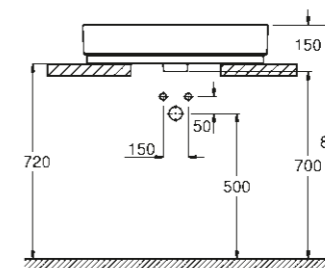

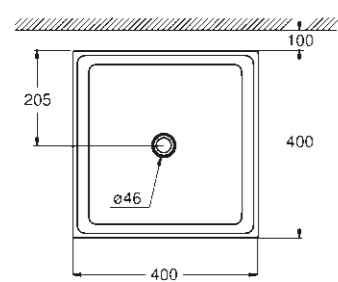

39 482 00H
Vasque
40 cm

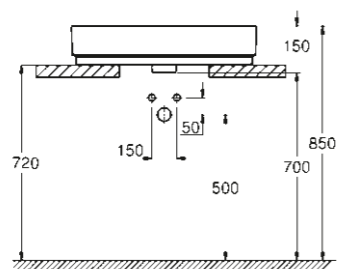

39 483 00H
Lave-main
45 cm

WC

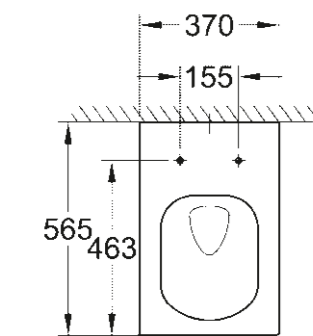

39 244 00H
WC suspendu
Triple Vortex

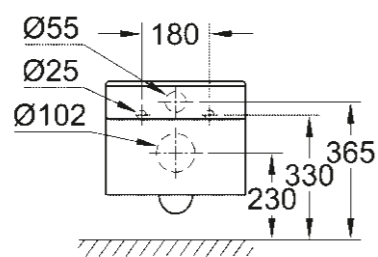

39 488 000
Siège et abattant avec frein de chute
Fonction déclipable

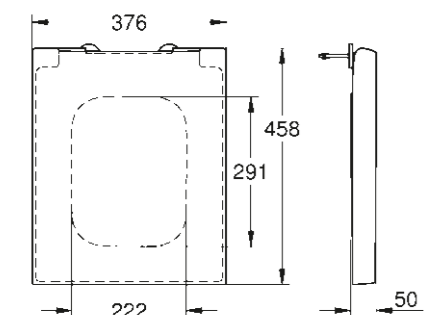
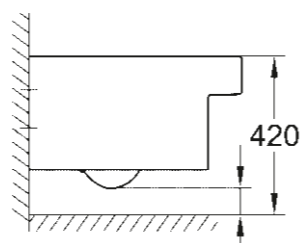
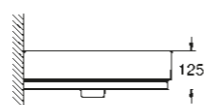
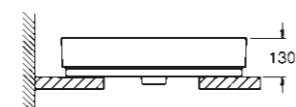

COLLECTION DE BACS DE DOUCHE UNIVERSEL
DESIGN MODERNE POUR TOUT TYPE DE MONTAGE

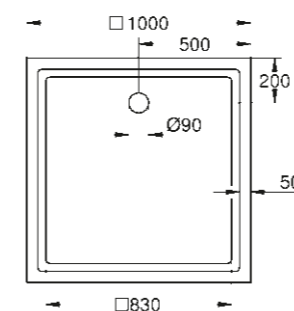

39 300 000*
Bac de douche universel 100 cm x 100 cm

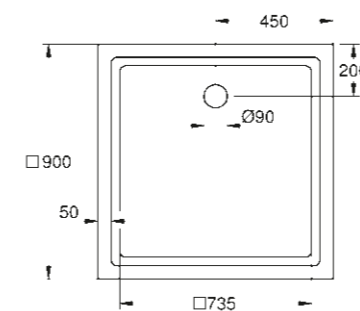
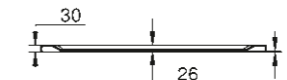

39 301 000*
Bac de douche universel 90 cm x 90 cm

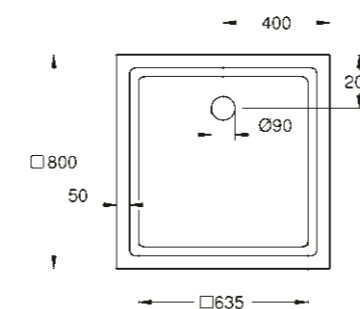
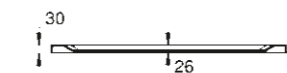

39 302 000*
Bac de douche universel 80 cm x 80 cm



* Lancement à partir de septembre 2018

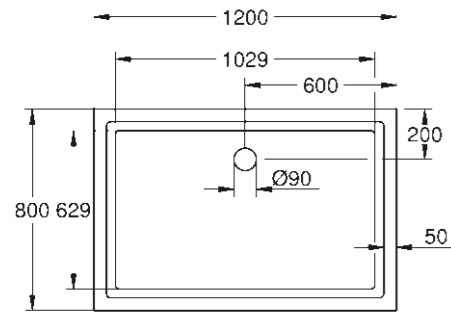

39 305 000*
Bac de douche universel 80 cm x 120 cm

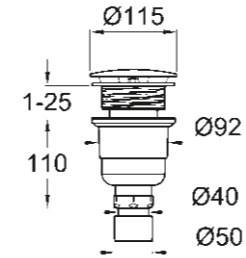
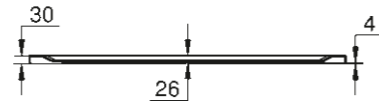

49 533 000*
Clapet de vidage vertical pour bacs de douche universels

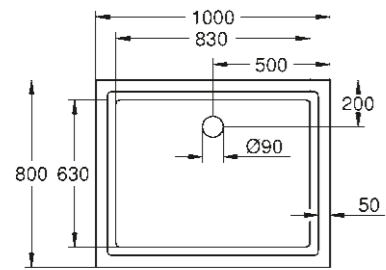

39 306 000*
Bac de douche universel 80 cm x 100 cm

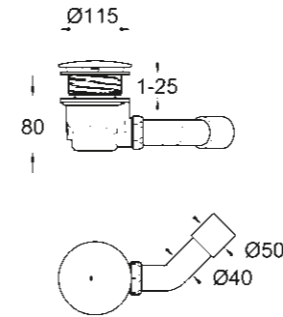
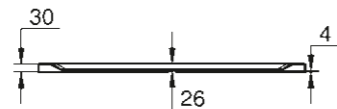

49 534 000*
Clapet de vidage horizontal pour bacs de douche universels

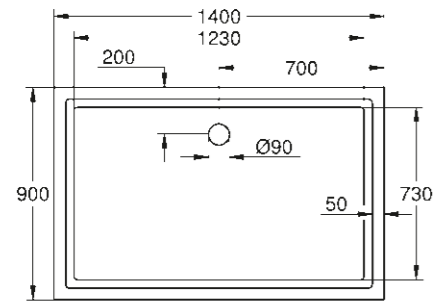

39 307 000*
Bac de douche universel 90 cm x 140 cm

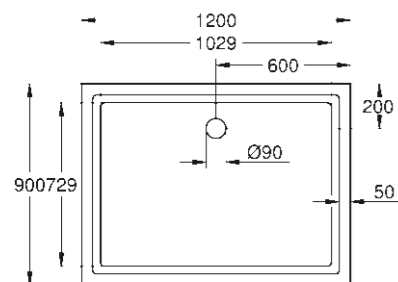
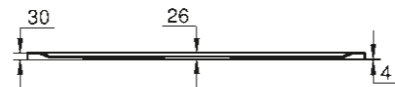

39 308 000*
Bac de douche universel 90 cm x 120 cm

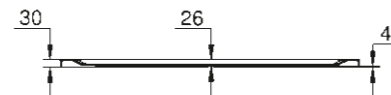

PURE FREUDE AN WASSER.

Source de vie, universelle, synonyme de joie,
l'eau inspire chacune de nos gammes de produits.

Tous ces produits reposent sur nos quatre valeurs
fondamentales : qualité, technologie, design et
durabilité. L'équilibre entre ces valeurs se retrouve
dans tout ce que nous faisons et nous permet
d'offrir un plaisir de l'eau incomparable à nos clients.





QUALITÉ

LE PERFECTIONNISME ALLEMAND INSPIRE UNE CONFIANCE ULTIME DU CLIENT.

Nous aspirons à une excellence qui va bien au-delà de l'apparence de nos produits. En effet, de la conception à la production en passant par le service après-vente, nous avons un seul objectif à chaque étape : la perfection. GROHE peut se targuer d'une longue histoire en matière d'ingénierie allemande de qualité, de tests rigoureux internes et de nombreux processus de certification externes qui donnent à nos clients une confiance totale en un nom sur lequel ils peuvent compter.



LA MARQUE EN LAQUELLE LES CONSOMMATEURS ONT LE PLUS CONFIANCE (DANS L'INDUSTRIE SANITAIRE)

TECHNOLOGIE

MAÎTRISER L'EAU GRÂCE À LA TECHNOLOGIE.

Nous aspirons à trouver des innovations technologiques et travaillons à intégrer les dernières avancées numériques, créant ainsi des solutions intelligentes qui augmentent le plaisir de l'eau de nos clients. Nos experts en interne exploitent la puissance de l'eau pour améliorer l'expérience de nos clients au quotidien, un moment de vérité, tant pour nos produits que pour la marque.



MAGAZINE FORTUNE : PARMIS LES 50 PREMIÈRES ENTREPRISES QUI « CHANGENT LE MONDE »

DESIGN

DES ÉLÉMENTS EMBLÉMATIQUES CONÇUS À LA PERFECTION.

L'expression stylistique intuitive et empathique utilisée nous permet de créer des produits qui semblent avoir été conçus uniquement pour vous. Cet ADN GROHE unique à la fois ergonomique et caractéristique d'un point de vue visuel nous a valu de nombreux prix de design, des références au niveau mondial qui témoignent de notre renommée internationale.

300+
DESIGN AWARDS

PRIX DE DESIGN REMPORTÉS DEPUIS 2003

DURABILITÉ

ASSURER LE PLAISIR DE L'EAU POUR LES GÉNÉRATIONS À VENIR.

L'eau est tout aussi essentielle que l'air que nous respirons, encore une raison de plus qui explique notre passion pour cet élément. Afin de pouvoir offrir un « Pure Freude an Wasser » non seulement à nos clients actuels, mais également aux générations à venir, nous développons des solutions durables telles que GROHE Blue, GROHE EcoJoy et GROHE SilkMove ES, et nous prouvons, grâce à nos apports et à nos récompenses en matière de durabilité, que notre entreprise s'engage sérieusement à sauvegarder la planète.



Winner 2017

LAURÉAT DU PRIX CSR DÉCERNÉ PAR LE GOUVERNEMENT ALLEMAND

UNE SOCIÉTÉ À PORTÉE INTERNATIONALE.

GROHE FAIT PARTIE DU GROUPE LIXIL, UN LEADER MONDIAL DANS LE SECTEUR DU LOGEMENT ET DU BÂTIMENT.

Remontant au début du XXe siècle au Japon, LIXIL est aujourd'hui la société avec la gamme de produits la plus complète de notre secteur qui couvre tout, des technologies qui révolutionnent la façon dont nous vivons avec l'eau à un éventail complet de matériaux intérieurs et extérieurs et de produits pour les maisons et les grands projets architecturaux. Implantées dans 150 pays, les sociétés LIXIL conçoivent et fabriquent des produits utilisés par plus d'un milliard de personnes dans le monde entier chaque jour.

Le monde est en rapide évolution, et les sociétés LIXIL contribuent à le façonner. À travers nos marques et nos technologies, nous concevons et fabriquons aujourd'hui les solutions de vie de demain. Du développement d'innovations intelligentes dans les maisons et les bureaux de particuliers à la redéfinition des paysages urbains des villes les plus célèbres, les produits LIXIL transforment les espaces où nous travaillons, où nous apprenons, où nous voyageons, où nous nous détendons et où nous vivons.

Outre GROHE, la famille LIXIL compte des marques de renommée mondiale telles que American Standard, INAX, DXV by American Standard et Permasteelisa. Ensemble, nos marques font de notre société un chef de file en matière de robinetteries et de produits liés à la plomberie dans le monde entier ainsi que le principal fournisseur de produits pour la maison au Japon. Nous ouvrons également la voie dans de nombreux autres secteurs à travers le monde grâce à notre objectif commun : créer des innovations qui améliorent réellement la vie de chacun.

Ensemble, nous sommes plus forts. En alliant l'expertise GROHE, leader mondial en matière de robinetteries, à la technologie et aux idées uniques des autres marques de technologie de l'eau de LIXIL, GROHE peut désormais proposer une solution de salle de bain complète, avec des produits innovants tels que des WC lavant et des douches SmartControl, ainsi que des technologies révolutionnaires comme les sanitaires Triple Vortex dont la céramique reste propre durant 100 ans. Élégants, fonctionnels et fiables, les produits et les solutions LIXIL changent la manière de vivre des gens, et ce, dans le monde entier.

Ensemble, nous partageons la vision d'un avenir meilleur, pour nos clients et pour le monde entier. Comme entreprise de fabrication d'envergure mondiale, nous savons que nous jouons un rôle important pour assurer l'avenir de notre planète. Nous faisons également figure de pionniers dans des secteurs comme ceux de l'efficacité énergétique et des technologies d'économie d'eau. En outre, nous voulons faire passer notre empreinte écologique à zéro d'ici 2030. Nous sommes convaincus que tout le monde devrait avoir accès à l'eau potable et à un système d'assainissement sûr. Nous nous engageons donc à utiliser notre expertise pour apporter notre pierre à l'édifice.

Ensemble, nous créons un avenir agréable à vivre pour tout le monde, partout.

Pour plus d'informations,
veuillez consulter le site [lixil.com](https://www.lixil.com)

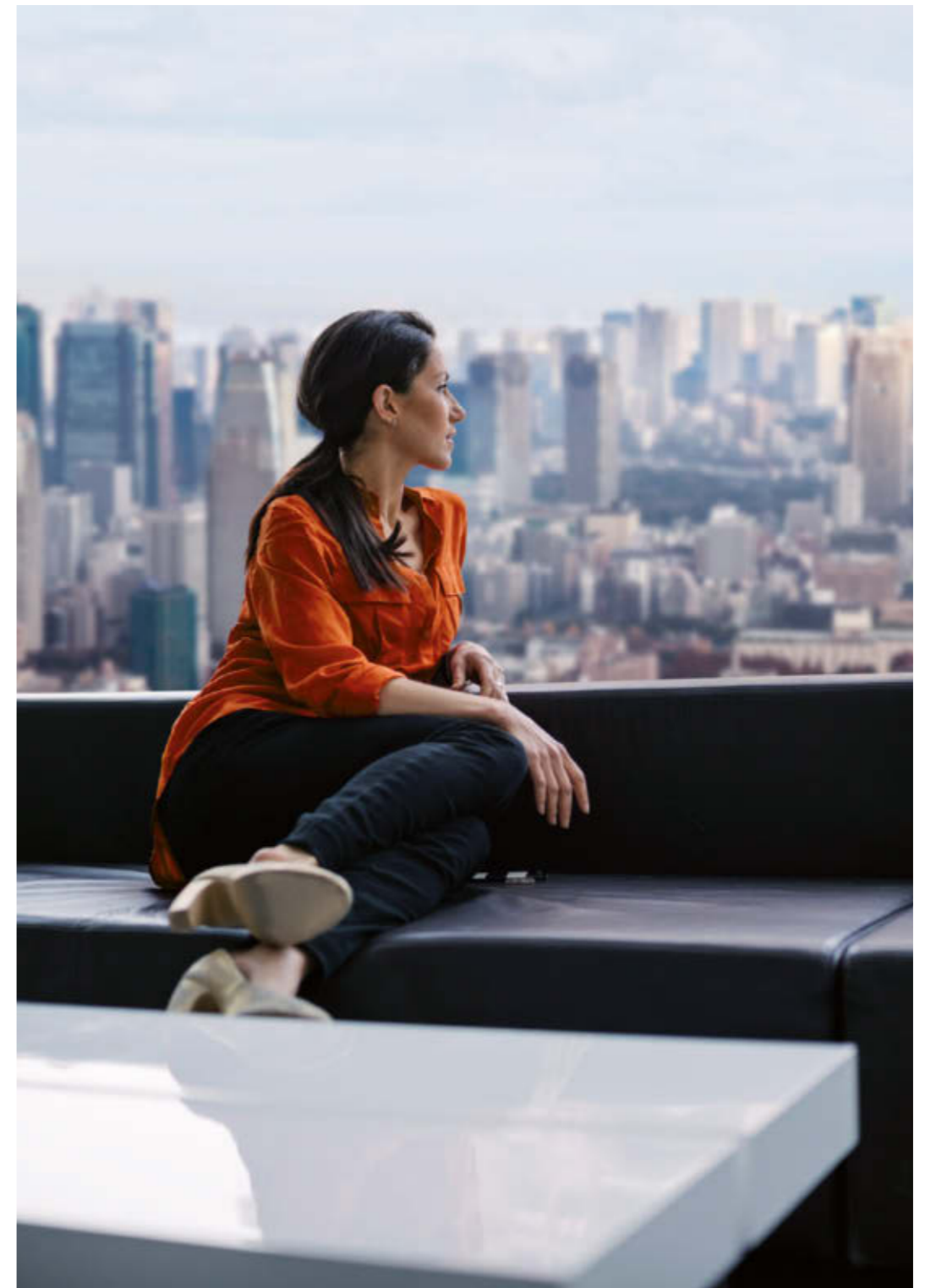

DÉCOUVREZ LE MONDE DE GROHE

Ce que vous voyez dans ce magazine n'est qu'une petite sélection de ce que le monde de GROHE a à offrir. Que vous soyez à la recherche d'idées et d'inspirations ou de solutions pour votre salle de bains et votre cuisine, vous trouverez tout ce dont vous avez besoin ici.

Il vous suffit de scanner le code QR pour télécharger ou consulter les dernières brochures au format PDF sur votre tablette ou votre smartphone.

VOUS POUVEZ ÉGALEMENT DÉCOUVRIR L'UNIVERS DE GROHE SUR GROHE.BE



BROCHURE SALLES DE BAINS

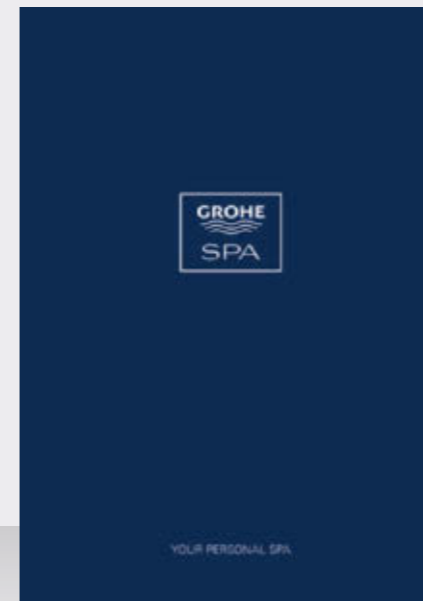

**BROCHURE
SPA**



**BROCHURE
SENSIA ARENA**

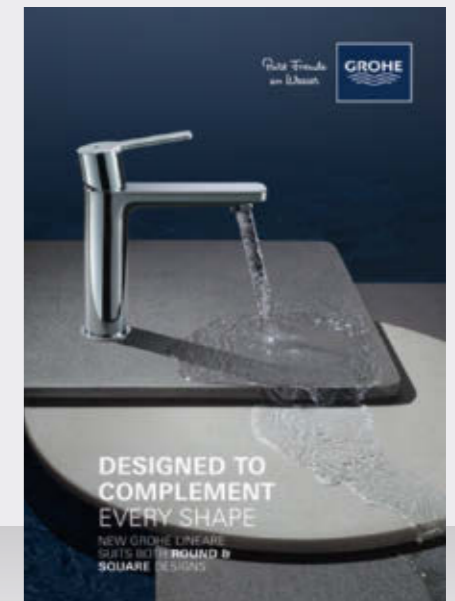

**BROCHURE
LINEARE**



**BROCHURE
RAPIDO SMARTBOX**



**BROCHURE
CUISINE**



**BROCHURE
SYSTÈMES SANITAIRES**



Suivez-nous



QUALITÉ



TECHNOLOGIE



DESIGN

300+
DESIGN AWARDS

DURABILITÉ



From FORTUNE, September 15, 2017, FORTUNE is a registered trademark of Time Inc., used under license. FORTUNE and Time Inc. are not affiliated with, and do not endorse products or services of, GROHE.



Scanner le code QR pour obtenir cette brochure dans sa version numérique pour smartphone ou tablette.

Grohe SA
Diependaalweg 4a
3020 Winksele
Belgique

© 03/2018 – Copyright by GROHE

PART OF **LIXIL**